

Attacchi		M.torcente max.
Trattore	Cod: C12	-
Macchina	Cod: B02	1700 Nm

Note:
CERTIFICATO CE

Attenzione !

Le parti del cardano contrassegnate con il simbolo non sono protette dalla protezione antinfortunistica solidale col cardano.
COMER spa. declina ogni responsabilità in caso di protezioni non adeguate o di errata manutenzione

Criteri Costruttivi

Serie:	T
Tipo:	40
Codice:	07.435.010.10
Descrizione:	T400560ENC12B02
Codice Cliente:	-
Colore:	Giallo

Modifica

Indice:	-	Data:	-
---------	---	-------	---

Applicazione

-

Dati Cardano

X	1 3/8" Z6 DIN 9611
Y	1 3/8" Z6 DIN 9611
E	415
I	430
P	345

Sovrapposizione

	Tubi acciaio	Protezione
Max.	390	325
Min.	142	77

Punto ingrassaggio

1)	-
2)	-

Lunghezza da crociera a crociera

Crociera e tubi

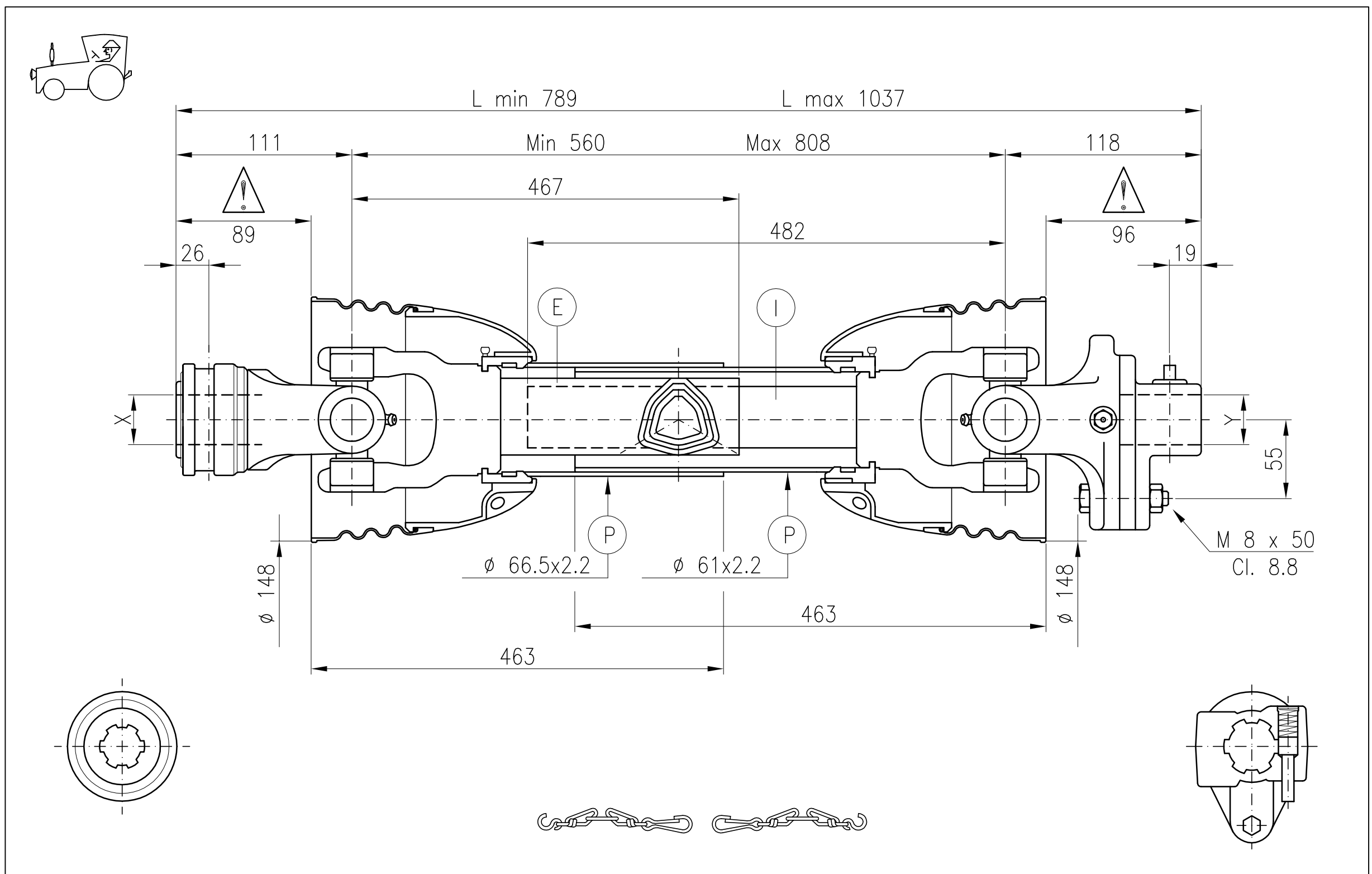
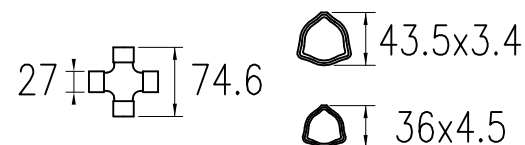

Dati a 540 r.p.m.

KW	CV	Nm.	in.lb.
26	35	460	4050

Dati a 1000 r.p.m.

KW	CV	Nm.	in.lb.
40	55	380	3350

1100 min.⁻¹
r.p.m. max.

Dati per velocità critica

	540 r.p.m.	1000 r.p.m.
Max.	-	Max. -
L max.	-	L max. -

Valori e condizioni di lavoro continuo, angolo si snodo 5° durata 1000 ore

Cliente:

Gandini
Data: 05-05-05

Visto: Firma: P.L.